

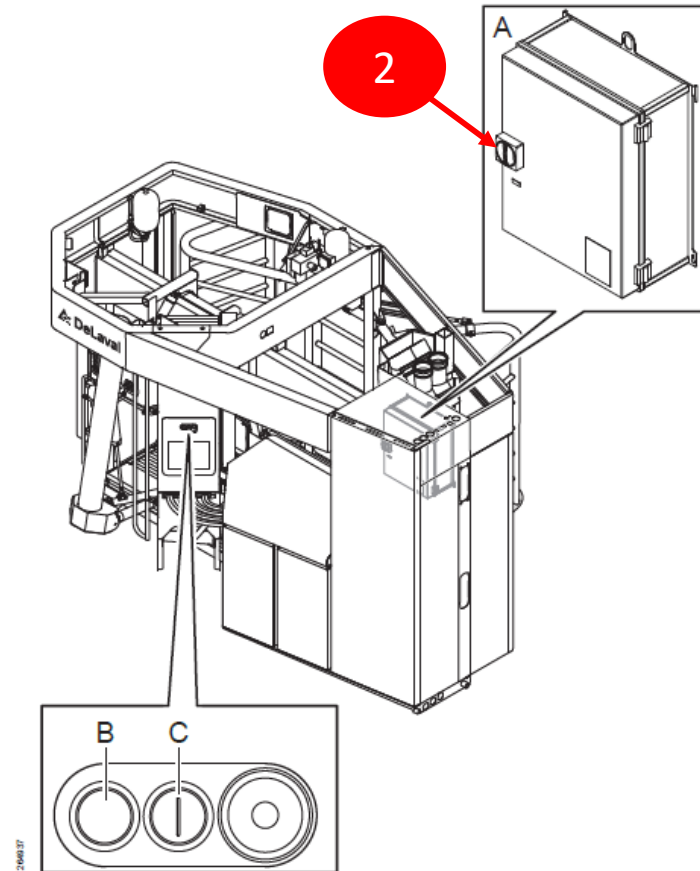

# VMS Sammutus ja uudelleenkäynnistys

1. Valitse kosketusnäytöltä "Asetukset" ja paina "Sammuta"
  - Odota, kunnes VMS on sammunut kokonaan, n. 3 min
2. Käännä sähkökaapissa oleva turvakatkaisija "OFF" -asentoon vähintään 2 minuutiksi.  
Käännä turvakytkin takaisin "ON" -asentoon.

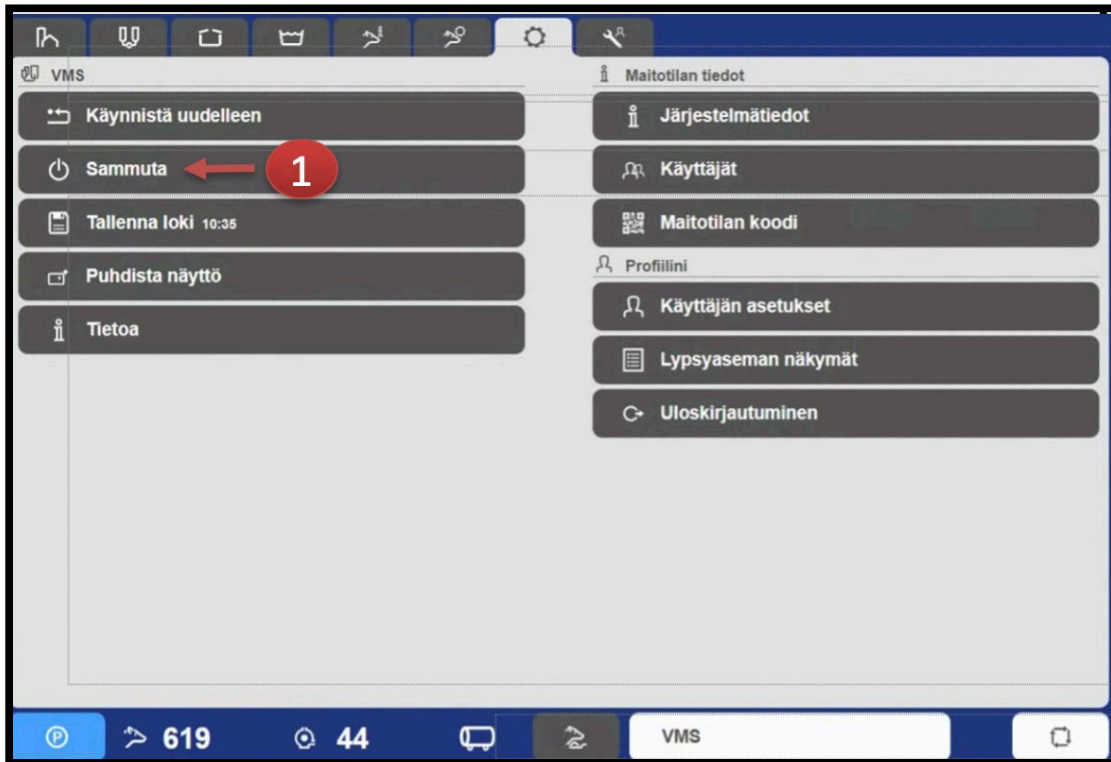

3. Paina makasiinissa olevaa "ON" painiketta.
  - Odota kosketusnäytön käynnistymistä
4. Paina "P"-painiketta VMS:n nappuloista tai kosketusnäytöltä. Järjestelmä palautuu takaisin automaattiseen toimintaan ja jatkaa seuraavalla toiminnolla.

